

SISTEMI SCORREVOLI - EVOLUTION 90 LEGNO ALLUMINIO
Scorrevole alzante entro cassero unico

Sandri Serramenti srl

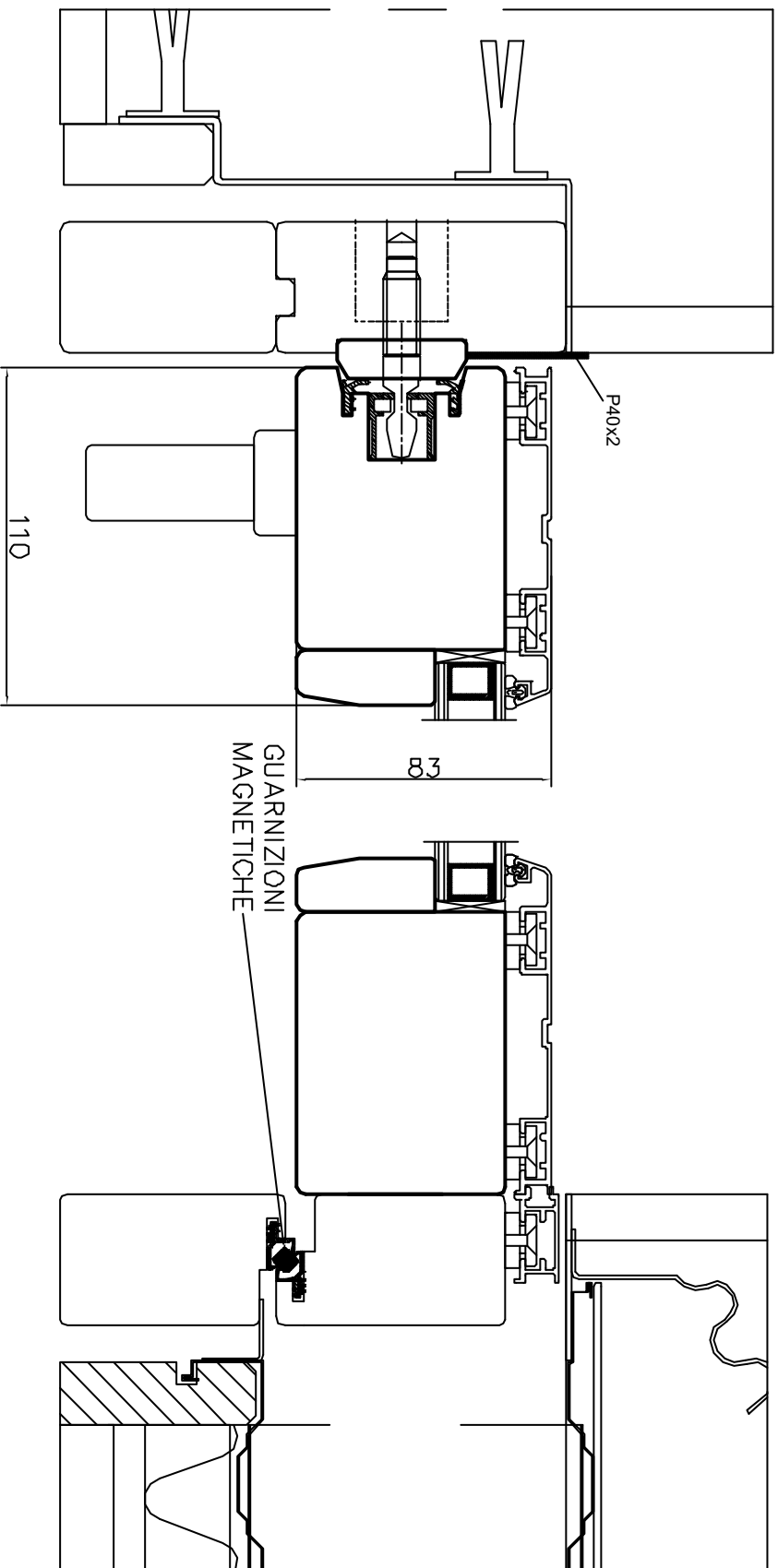

5.06.1

SISTEMI SCORREVOLI - EVOLUTION 90 LEGNO ALLUMINIO
Scorrevole alzante a ridosso muro - Sezione orizzontale

Sandri Serramenti srl



NESSUNA
CERTIFICAZIONE
POSSIBILE

GUARNIZIONI
MAGNETICHE

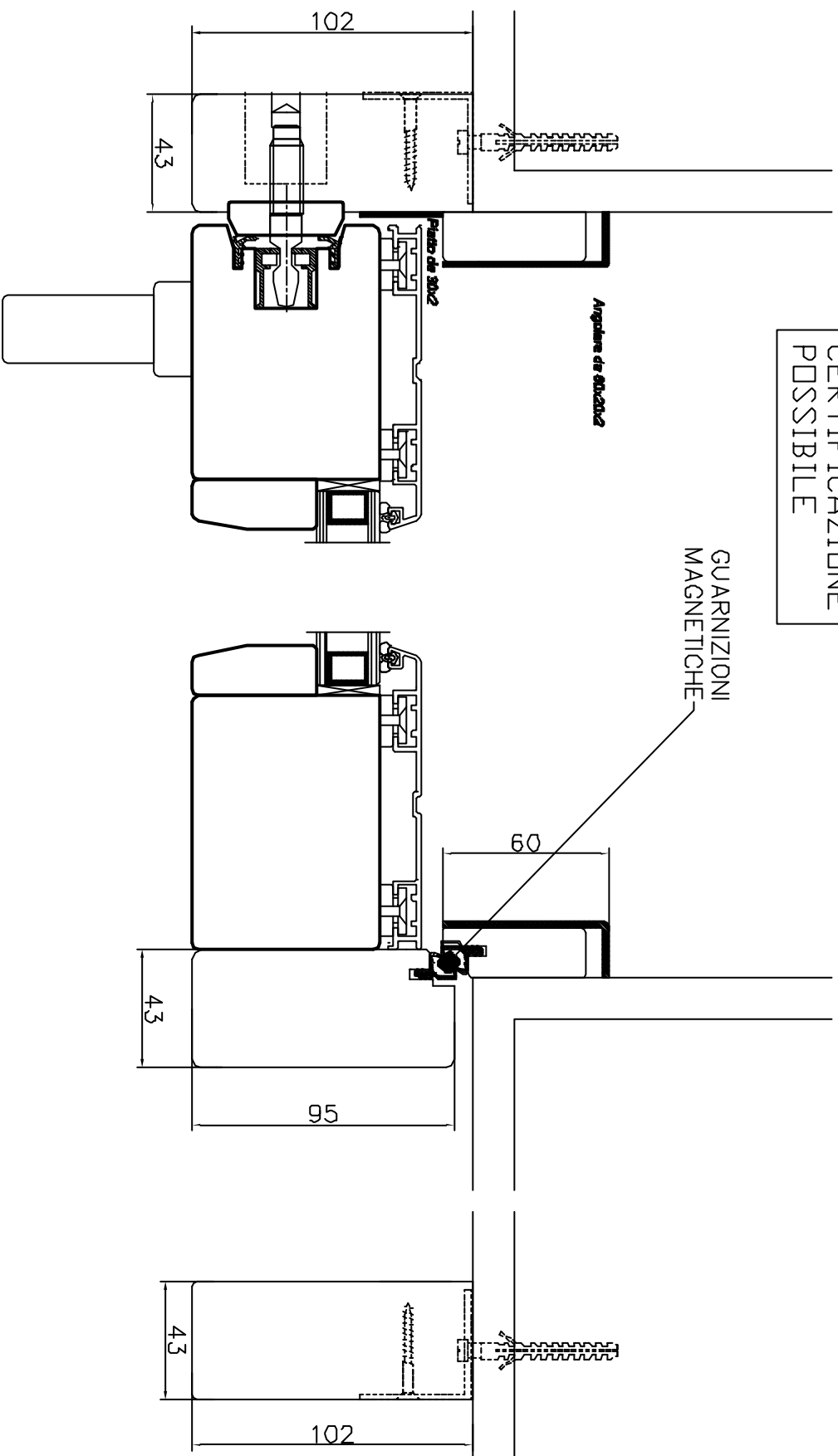

EVOLUTION 90

Scorrevole parallelo con telaio unico



Sandri Serramenti srl

ANTA SCORREVOLE PIU' FISSO LATERALE

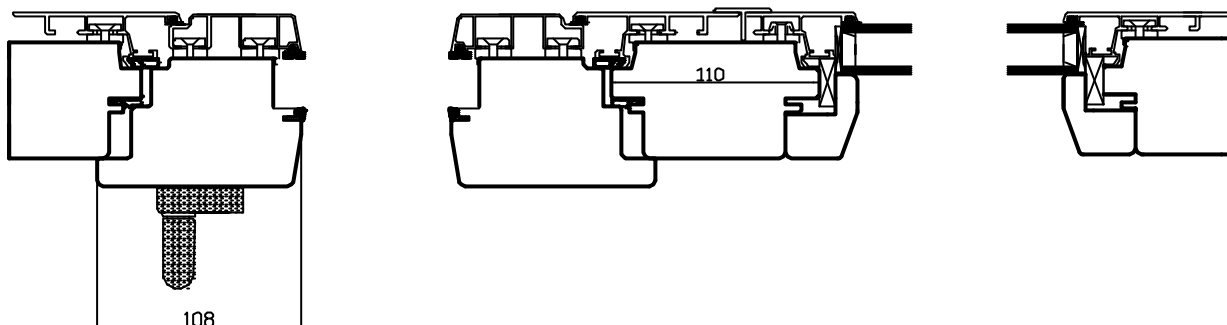

ANTA SCORREVOLE PIU' ANTA BATTENTE

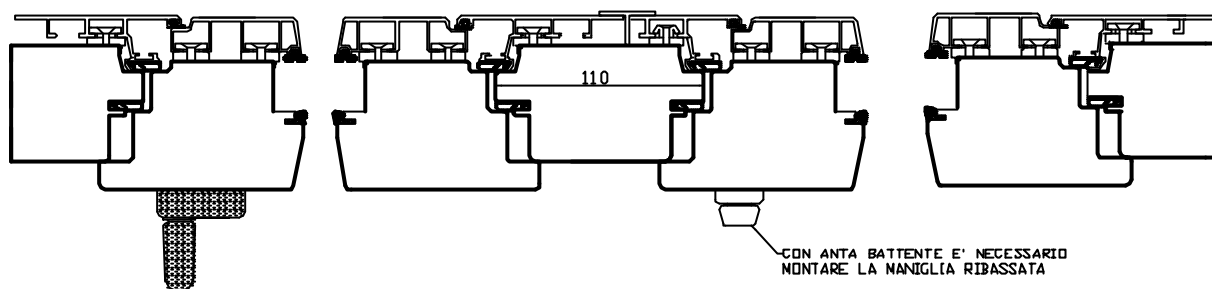

SEZIONE VERTICALE

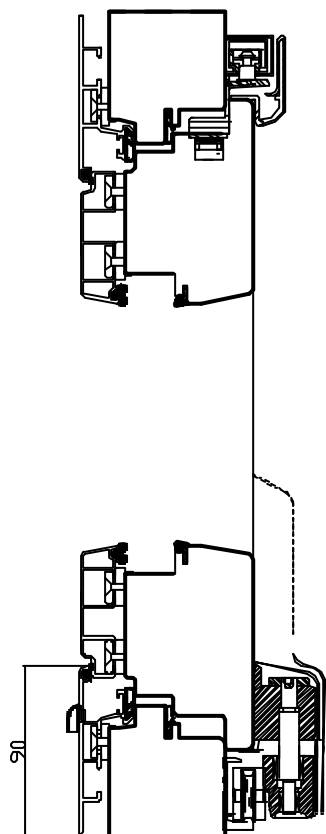

ESECUZIONE SCORREVOLE PARALLELO
CON TELAI MAESTRO UNICO;
LARGHEZZA MASSIMA
DEL TELAIO mm 3050

PORTATA FERRAMENTA KG 150

PRESTAZIONI:
TENUTA ALL'ARIA: CLASSE 4
TENUTA ALL'ACQUA: CLASSE 9A
RESISTENZA AL VENTO: CLASSE C4

EVOLUTION 90

Scorrevole parallelo con telai divisi



Sandri Serramenti srl

ANTA SCORREVOLE PIU' FISSO LATERALE

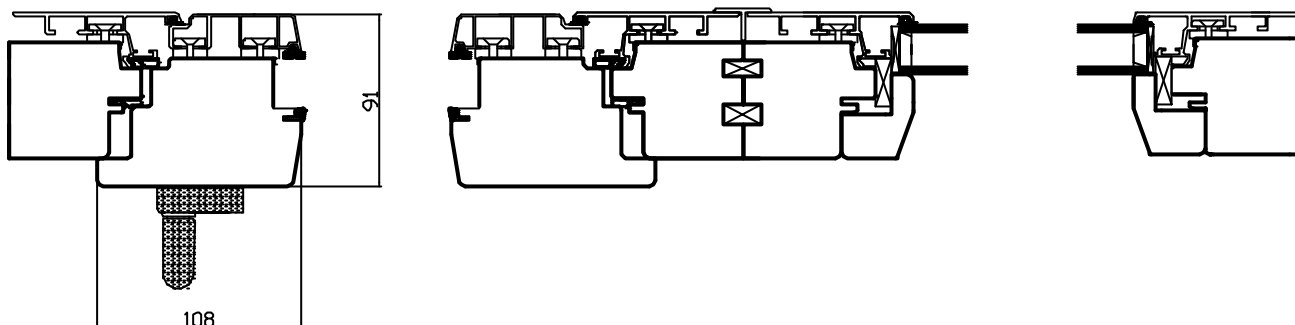

ANTA SCORREVOLE PIU' ANTA BATTENTE

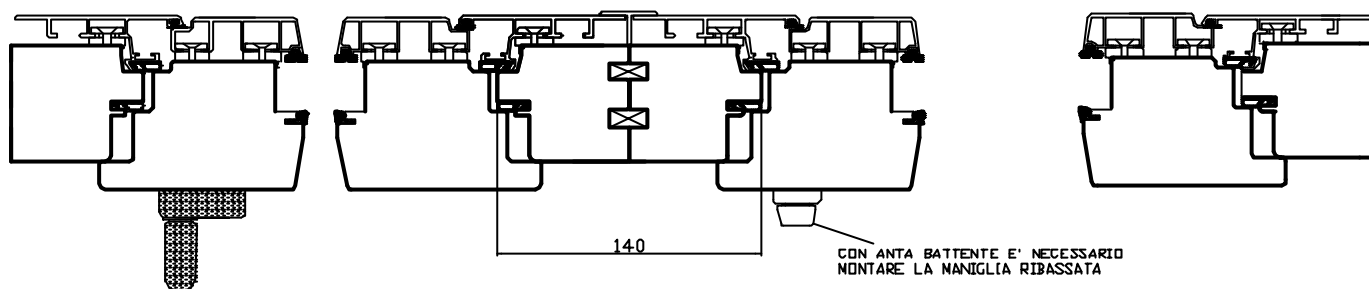

CON ANTA BATTENTE E' NECESSARIO
MONTARE LA MANIGLIA RIBASSATA

SEZIONE VERTICALE

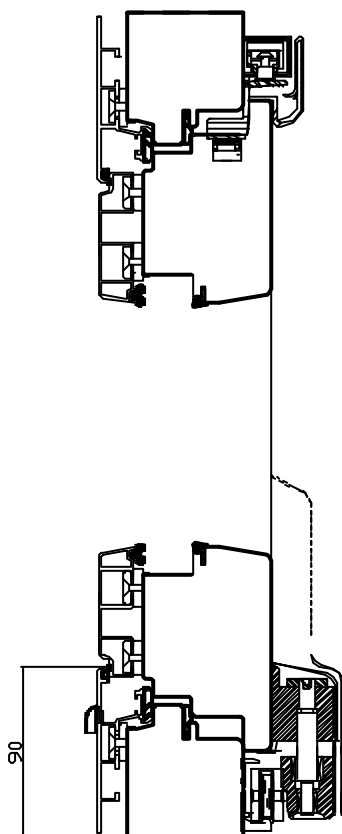

ESECUZIONE SCORREVOLE PARALLELO
CON DUE TELAI MAESTRI. LARGHEZZA
MASSIMA DEL SINGOLO TELAIO mm 1850

PORTATA FERRAMENTA KG 150

PRESTAZIONI:
TENUTA ALL'ARIA: CLASSE 4
TENUTA ALL'ACQUA: CLASSE 9A
RESISTENZA AL VENTO: CLASSE C4

EVOLUTION 90 - SCORREVOLE PARALLELO

Vista frontale con misure min e max



Sandri Serramenti srl

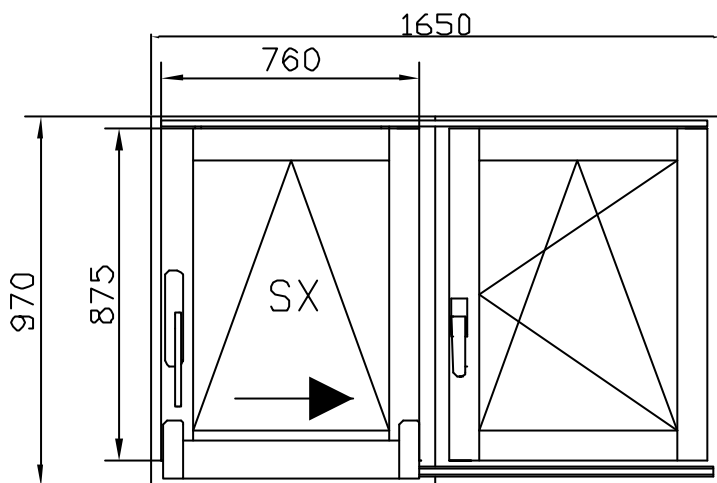

TELAI DIVISI

MISURE MINIME ESEGUIBILI
CON MANIGLIONE PER AZIONAMENTO
AUTOMATICO

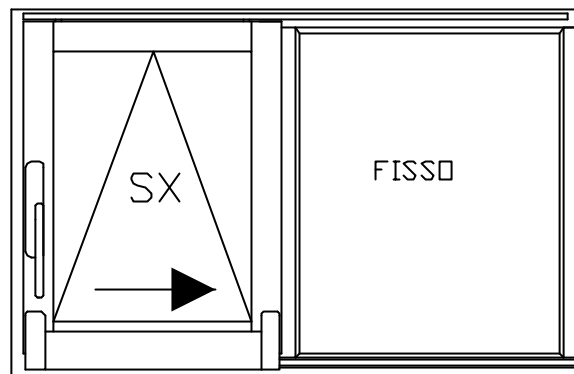

TELAIO UNICO

SCORREVOLE ESEGUITO
CON MOVIMENTAZIONE DA
MARTELLINA STANDARD;
MISURA MINIMA IN LARGH. mm 1300

PORTATA FERRAMENTA KG 150

PRESTAZIONI:
TENUTA ALL'ARIA: CLASSE 4
TENUTA ALL'ACQUA: CLASSE 9A
RESISTENZA AL VENTO: CLASSE C4

MISURE MASSIME ESEGUIBILI
CON TELAI MAESTRO UNICO

MISURE MASSIME ESEGUIBILI
CON DUE TELAI DIVISI

